

Lit. zmian	Data	Podpis	Nr karty. zm.
R	14.11.2007		

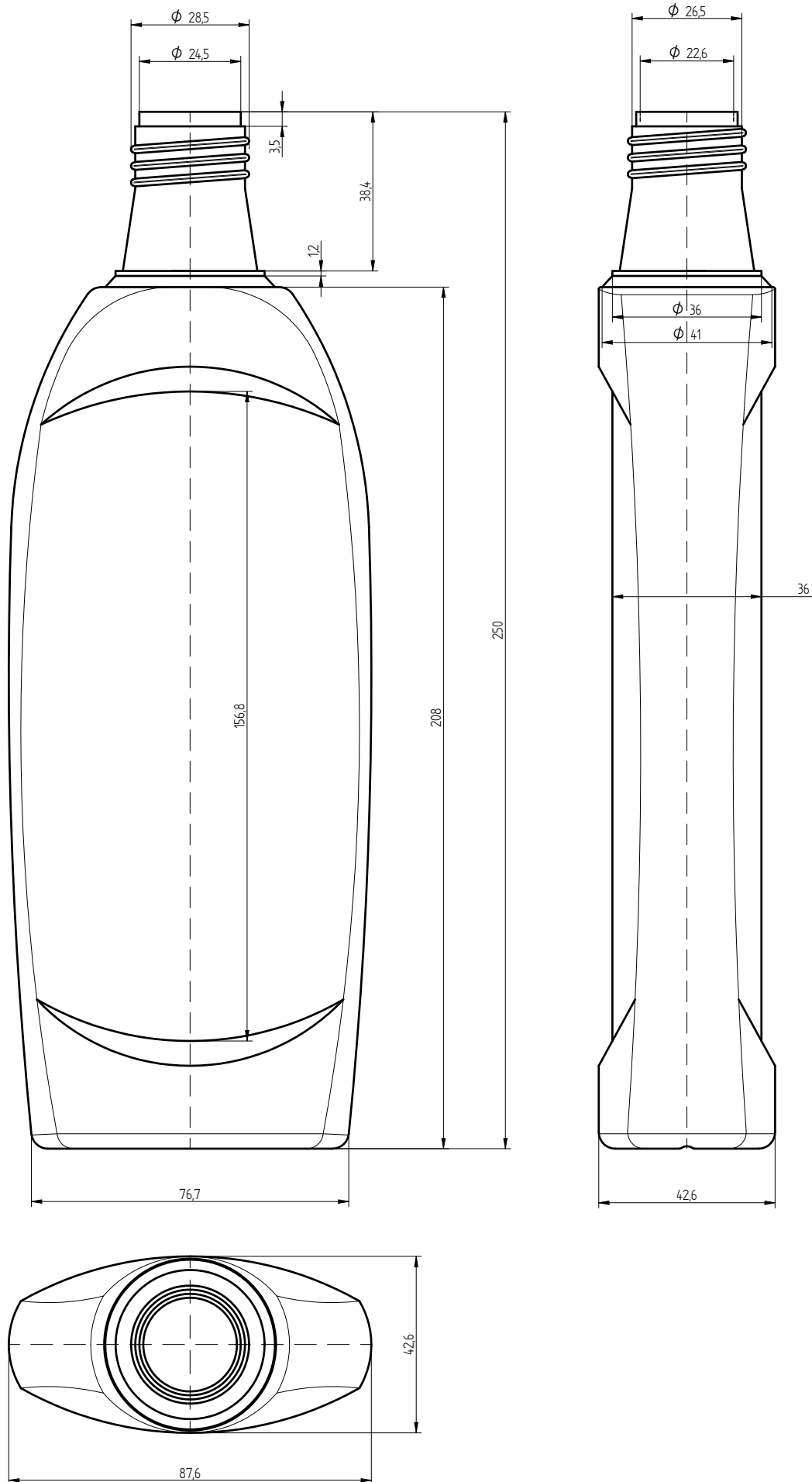

Materiał	Oznaczenie	HDPE		Waga	Pojemność
	Nr normy			32±2,5g	550±15ml
Konstr.	Zięcina K.	14.11.2007		Nazwa wyrobu	
Sprawdził	Kacprzyk M.	14.11.2007		Butelka FILIP NOWY 500ML	
Podz.	Format	ZTS PLASTAN			Nr rysunku
1:1	A3				I-08/01